

Automatic Cake Production Lines  
Automation of Food Production Lines  
Injection Machines and Servo Depozitors For Dough

Noavaran Sanaye Kalaye  
**ARAN**  
Automatic Cake Production Lines



نوآوران صنایع کالای آران

طراح و سازنده خطوط تولید  
تمام اتوماتیک کیک



سیستم های تخلیه اتوماتیک کیک از قالب  
ماشین آلات روغن پاش و فرچه زن  
دیپازیتورهای خمیر و Servo خمیر

# طراحی و ساخت ماشین آلات و اتوماسیون خطوط تولید مواد غذایی و بسته بندی

**ارائه دهنده:**

**شرکت نوآوران صنایع کالای آران**

پتانسیل بالای صنایع  
غذایی و خواسته  
مشتریان و امنیت غذایی  
جامعه

نیاز کارخانجات تولید  
مواد غذایی به تولید با  
حجم و تنوع و کیفیت بالا

نیاز به تغییر از تولید  
سنتی به صنعتی و  
اتوماسیون و بکارگیری  
دانش و فناوری به روز در  
خطوط و ماشین آلات



## راهکارهای فعلی :

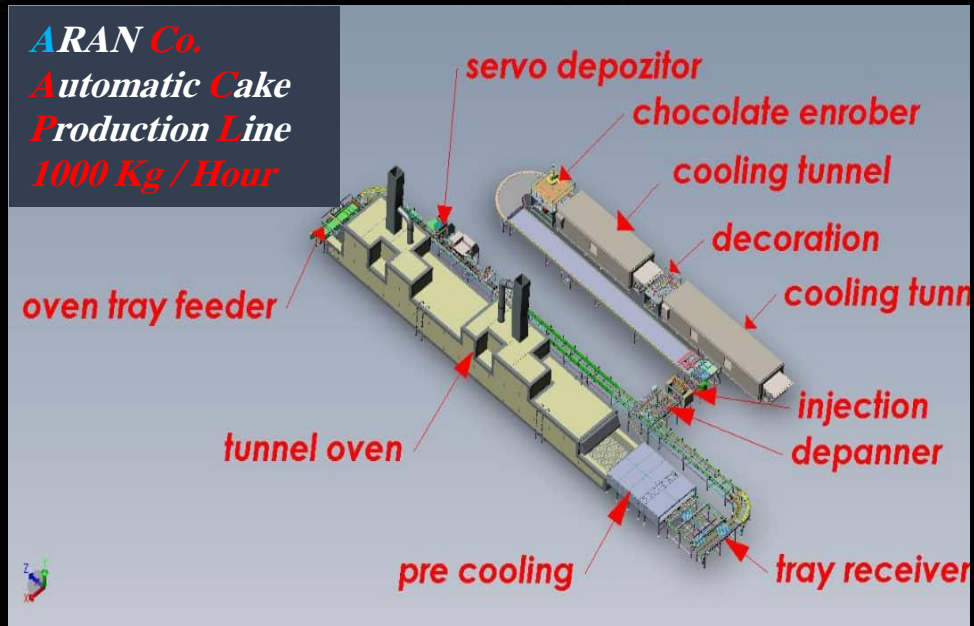

۱- تولید حجم بالا با روشهای سنتی و تحمل هزینه های زیاد شامل :

تولید با نیروی انسانی زیاد

تولید با ضایعات زیاد

نارضایتی مشتریان به دلیل عدم یکنواختی محصول

کاهش کیفیت

افزایش هزینه های تولید و کنترل تولید

۲- تهیه ماشین آلات خطوط تولید با قابلیت کارکرد بر اساس دانش و فناوری روز دنیا از خارج از کشور با قیمت بسیار بالا

۳- طراحی و ساخت ماشین آلات بر اساس دانش و فناوری روز دنیا در کشور

## طراحی و ساخت ماشین آلات و اتوماسیون خطوط تولید مواد غذایی و بسته بندی

### بر اساس دانش و فناوری روز دنیا

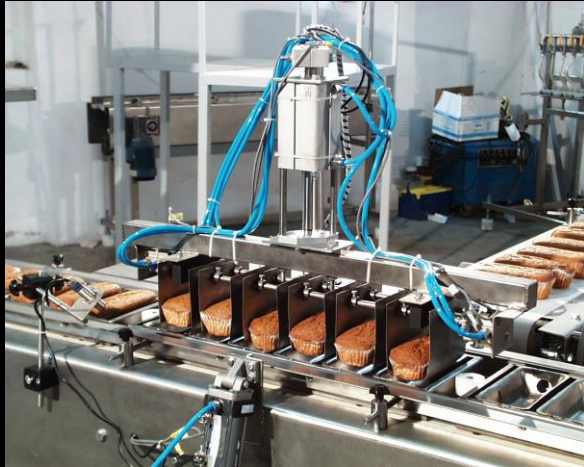

۱- اولین سازنده دستگاههای تزریق شکلات داخل کیک و کروسان بعد از پخت در ایران

۲- اولین سازنده روبات تخلیه اتوماتیک کیک از قالب در ایران

۳- اولین و تنها سازنده دیپازیتور دقیق خمیر کیک با تکنولوژی **SERVO** در ایران و خاورمیانه

۴- اولین سازنده خط تولید اتوماتیک کاپ کیک در ایران و خاورمیانه با ظرفیت ۱ تن در ساعت

۵- اولین سازنده دستگاه بسته بندی تمام اتوماتیک پودر و گرانول در کیسه آماده جهت

(شوینده ، غذایی ، شیمیایی ، دارویی ، غذای حیوانات و ...)

۶- مشاوره در طراحی ، ایجاد ، بهینه سازی ، راه اندازی خطوط تولید کیک ، شیرینی و نان صنعتی



مزیت رقابتی :

## ۱۹ سال سابقه کار و عملکرد مطلوب ماشین آلات ساخت شرکت در کارخانجات

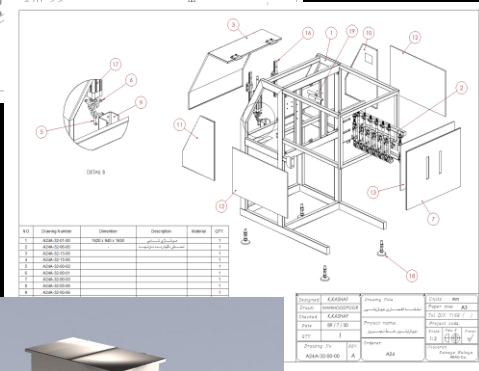
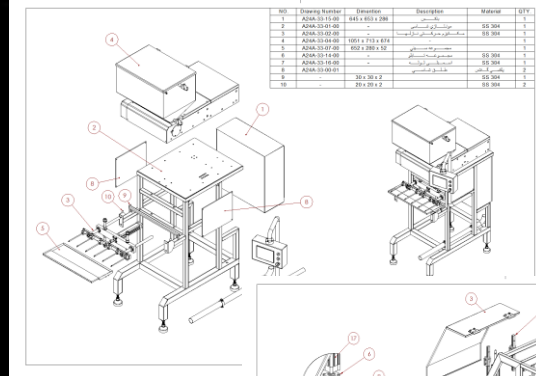

طراحی ماشین آلات با نرم افزارهای مهندسی و متدهای روز دنیا

طراحی بر اساس نیازهای بومی و خاص مشتریان و شرایط مورد نیاز خطوط تولید آنها

رعایت استانداردهای بین المللی و روز دنیا بر اساس نیازهای تولید

استفاده از رابط کاربری قوی و روشهای تنظیم آسان جهت کار با ماشین آلات

کیفیت بالا و سهولت کار و تعمیر نگهداری ماشین آلات

استفاده از قطعات استاندارد و ارائه داکيومنت و مدارک فنی و راهنمای نگهداری ماشین آلات

گارانتی و خدمات بعد از فروش

تنوع در ظرفیت و طراحی ماژول با قابلیت افزایش و تغییر قابلیت های ماشین بر اساس نیاز مشتری

این شرکت دارای واحد تولیدی با ماشین ساخت خود جهت بهبود مستمر تولیدات خود می باشد



# لیست برخی مشتریان شرکت نوآوران صنایع کالای آران

• شرکت سهند ثابت (کیک تنوری)

• شرکت نام نیک (کیک آشنا)

• شرکت شیرین نوین

• شرکت نان سحر

• گروه صنعتی مینو

• شرکت هدیه لادن (نان آوران)

• شرکت تک نان جنوب (دلاتو)

• شرکت بیسکولارج (صنایع غذائی درنا)

• شرکت نیلپر (کیک نیلو)

• صنایع غذائی خوئی (کیک خوئی)

• شرکت نیلی پردیسان (کیک اکباتان)

• صنایع غذائی اصولی (کیک وکلوجه اصولی)

• شرکت زرین ظفر (توتیام)

• شرکت دنیای شیرین (کیک نیتل)

• شرکت جدید امارات متحده عربی

• شرکت Kitty Cat

• در حال تنظیم قرارداد با هولدینگ

CASPIY روسیه

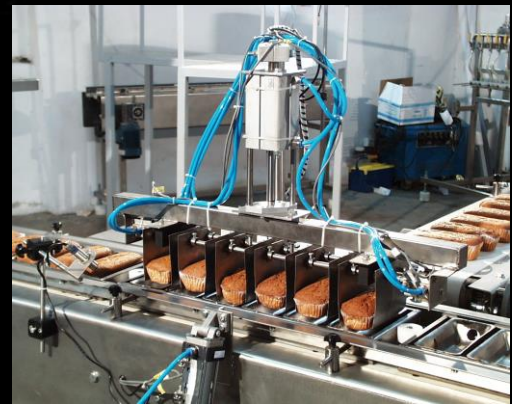

# تحلیل بازار داخل کشور

سرمایه گذاری طرح های بازار هدف با پیشرفت فیزیکی بالای

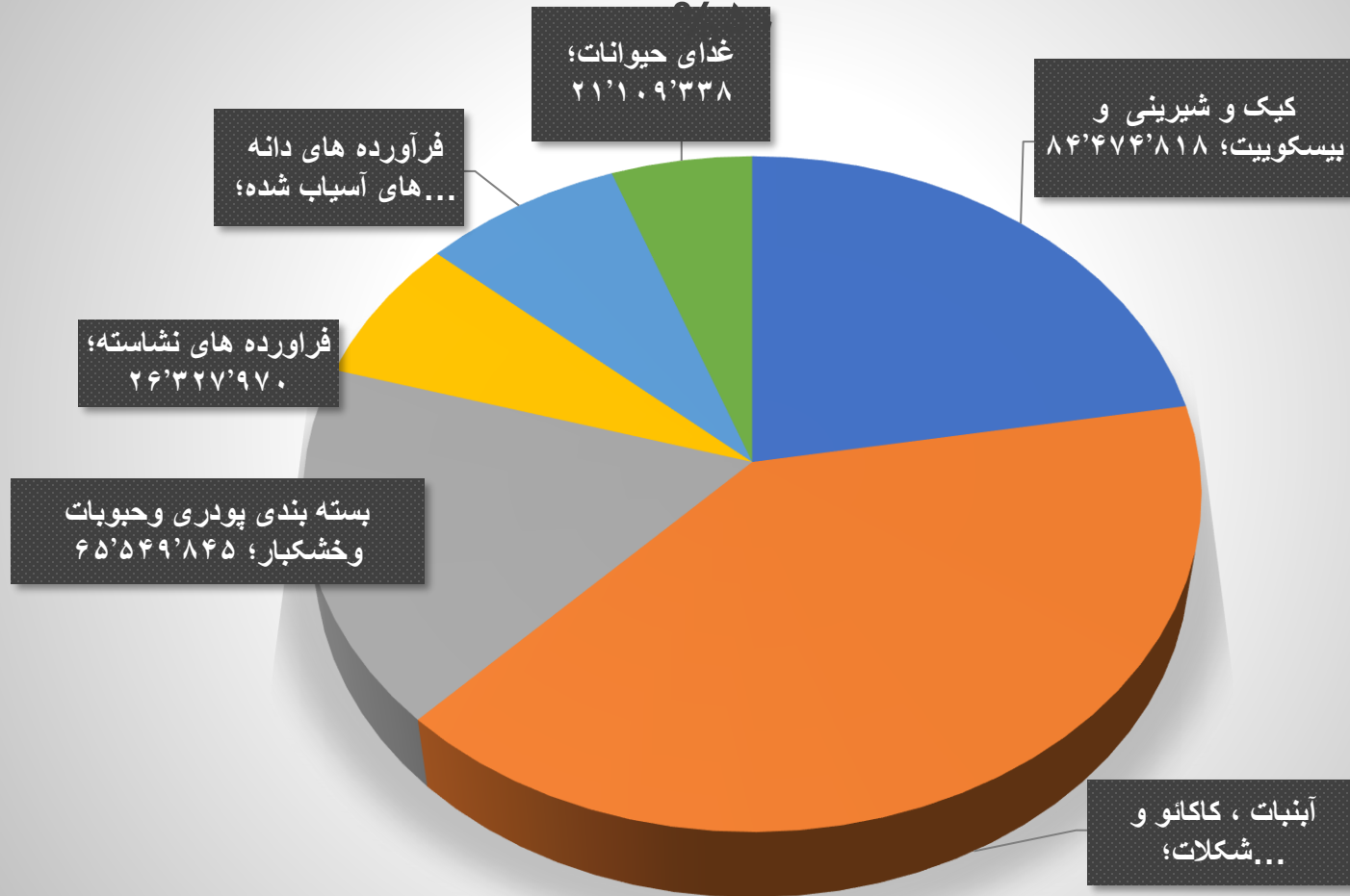

سرمایه گذاری در طرحهای مواد غذایی ،  
پیشرفت بالای ۵۰ درصد

۷۳۱ / ۱۷۸ / ۲۴۵ / ۶ میلیون ریال  
ظرفیت ۸۰۶ / ۲۲۶ / ۸۳ تن

سرمایه گذاری در طرحهای بازار هدف با  
پیشرفت بالای ۵۰ درصد

۵۲۳ / ۰۸۲ / ۳۷۹ میلیون ریال  
ظرفیت ۹۳۸ / ۱۹۵ / ۱۰ تن

تعداد مشتریان بالقوه :

۲۳۳۱ واحد تولیدی



# تحلیل بازار جهانی

شاخص های تجارت جهانی طبق آمار سازمان  
توسعه تجارت ارقام به میلیارد دلار

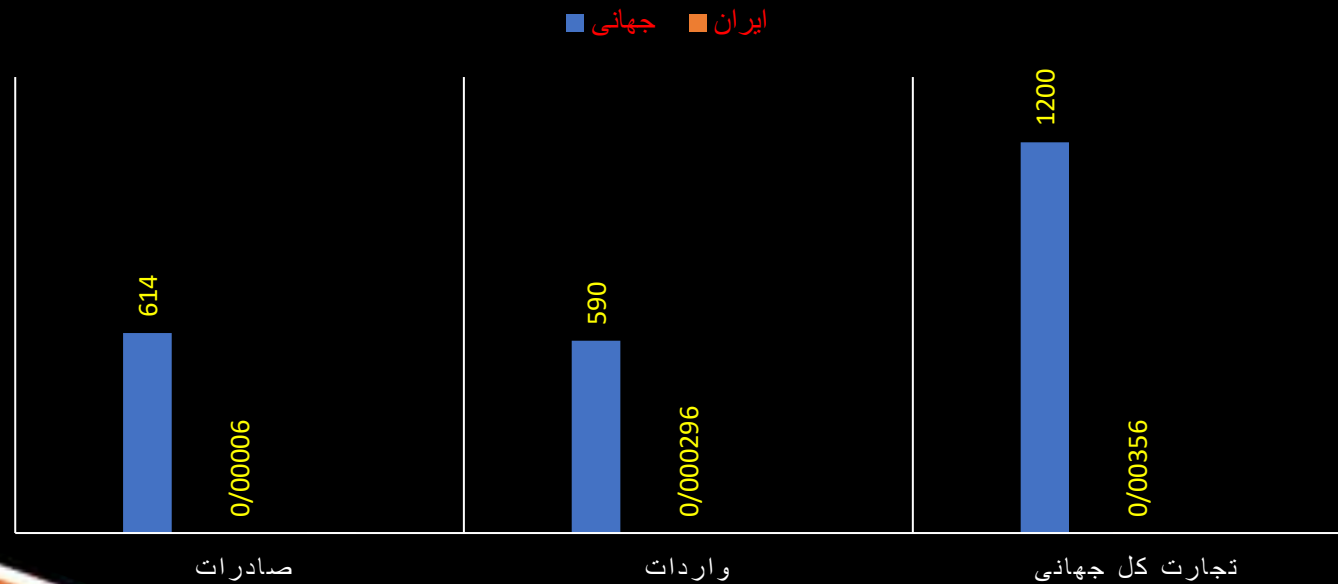

# تحلیل رقبا :



سازندگان ماشین آلات داخلی ، ۸۰ درصد به صورت سنتی و بدون دانش فنی  
سازندگان ماشین آلات چینی با قیمت ۲ الی ۳ برابر ایران و کیفیت پایین تر  
سازندگان ماشین آلات ترکیه با قیمت ۴ الی ۵ برابر ایران و کیفیت برابر  
سازندگان ماشین آلات اروپایی با قیمت ۸ الی ۱۰ برابر ایران و کیفیت بالاتر

**در بازارهای جهانی نیاز به وجود دانش فنی و رعایت استانداردهای جهانی است  
و شرکت آران سازنده ماشین آلات دارای این توانمندی می باشد.**

# معرفی تیم :



عباس کشاف

کارشناس مدیریت گرایش بازرگانی دانشگاه کارشناسی مکانیک گرایش طراحی جامدات آزاد واحد تهران جنوب  
منتخب دو دوره بانوی کارآفرین برتر کشوری  
سابقه امور مالی و بازرگانی از سال ۱۳۷۳  
مسلط به ایجاد سیستم مالی  
مسلط به نرم افزارهای مالی ( همکاران سیستم ، نوید ، سپیدار ، رایورز )  
مسلط به قوانین مالیاتی ، ارزش افزوده ، تامین اجتماعی و بانکی  
سابقه امور مالی و بازرگانی از سال ۱۳۷۵  
مسلط به نرم افزار های Solidworks و Mechanical Desktop  
مسلط به برنامه نویسی PLC ( Fatek , Mitsubishi , Glofa , Keyence panel )  
مسلط به برنامه نویسی HMI ( master , easy view , wintek )  
مسلط به طراحی مدارهای برق و کنترل  
مسلط به راه اندازی و برنامه ریزی درایوها و سروو موتورها ( Lenze, Ls )



آزیتا شاکر پاسگذار

کارشناس مدیریت گرایش بازرگانی دانشگاه کارشناسی مکانیک گرایش طراحی جامدات آزاد واحد تهران جنوب  
منتخب دو دوره بانوی کارآفرین برتر کشوری  
سابقه امور مالی و بازرگانی از سال ۱۳۷۳  
مسلط به ایجاد سیستم مالی  
مسلط به نرم افزارهای مالی ( همکاران سیستم ، نوید ، سپیدار ، رایورز )  
مسلط به قوانین مالیاتی ، ارزش افزوده ، تامین اجتماعی و بانکی



آرشیا کشاف

دانشجوی سال سوم کارشناسی مکانیک گرایش ساخت و تولید دانشگاه جامع سمنان  
مسلط به نرم افزار Solidworks  
تسلط به سخت افزار کامپیوتر  
آشنایی با برنامه نویسی زبان ++C  
آشنایی با برنامه نویسی CNC  
آشنایی با نصب و راه اندازی ماشین آلات



## هزینه و مصارف سرمایه ۲۲/۸ میلیارد تومان

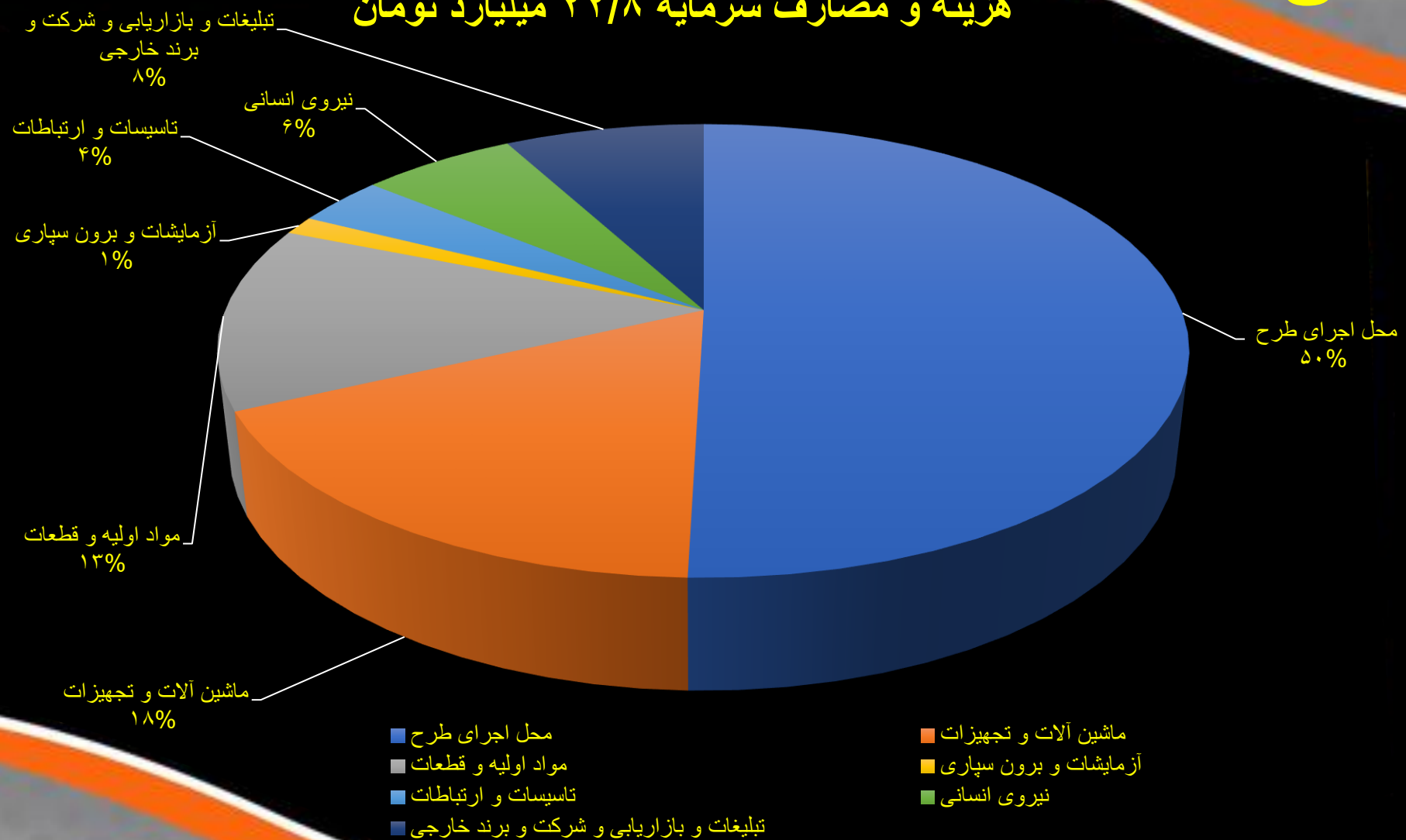

# استراتژی سه سال آینده



- ۱- طراحی و ساخت قطعات در ایران
- ۲- مونتاژ ماشین آلات فروخته شده در کشور ثالث
- ۳- انعقاد قرارداد و فروش خارجی از طریق برند اروپایی و کشور ثالث
- ۴- ارتقاء سطح کیفی و طرحها با استفاده از واحد تولیدی ، تحقیقاتی ایجاد شده از سال ۱۳۹۰ با سرمایه گذاری ۱۵ میلیارد تومان
- ۵- فروش داخلی همزمان با فروش خارجی
- ۶- واردات مواد اولیه و قطعات مورد نیاز با استفاده از ارز حاصل از فروش خارجی

# پیش بینی حداقل فروش و سود

سال ۱۴۰۳	سال ۱۴۰۲	سال ۱۴۰۱	
تومان ۱۸/۰۰۰/۰۰۰/۰۰۰	تومان ۱۰/۰۰۰/۰۰۰/۰۰۰	تومان ۵/۰۰۰/۰۰۰/۰۰۰	فروش داخلی
تومان ۴۰/۰۰۰/۰۰۰/۰۰۰	تومان ۲۵/۰۰۰/۰۰۰/۰۰۰	تومان ۱۳/۷۵۰/۰۰۰/۰۰۰	فروش خارجی
تومان ۲۱/۰۰۰/۰۰۰/۰۰۰	تومان ۱۲/۵۰۰/۰۰۰/۰۰۰	تومان ۶/۷۵۰/۰۰۰/۰۰۰	مواد اولیه
تومان ۱۲/۵۰۰/۰۰۰/۰۰۰	تومان ۸/۵۰۰/۰۰۰/۰۰۰	تومان ۶/۰۰۰/۰۰۰/۰۰۰	هزینه ها
تومان ۲۴/۵۰۰/۰۰۰/۰۰۰	تومان ۱۴/۰۰۰/۰۰۰/۰۰۰	تومان ۶/۰۰۰/۰۰۰/۰۰۰	سود سالیانه
%۴۲	%۴۰	%۳۲	

- درخواست رسمی از **هولدینگ CASPIY روسیه** در حال تنظیم قرارداد به مبلغ **۵۰۰ هزار دلار** می باشد که در صورت نهایی شدن قابلیت بالا رفتن اعداد و کوتاه شدن زمان رسیدن به اهداف وجود دارد .
- با توجه به اینکه شرکت در حال **دانش بنیان** شدن می باشد در برآورد مالی از حمایت کمک هزینه نمایشگاههای خارجی برخوردار می شود.
- قسمتی از هزینه مواد اولیه و هزینه ها از پیش پرداخت قرارداد تامین می شود.
- با وجود شرکت خارجی برای قراردادهای خارجی میتوان از حمایت فاینسرهای خارجی استفاده کرد.



# نقشه راه پیاده سازی استراتژی سه سال آینده



خط تولید تمام اتوماتیک با ظرفیت ۱ تن در ساعت  
*Automatic 1 ton/hour cake production line*

*ARAN Co.*

*Automatic Cake Production Line*  
*1000 Kg / Hour*

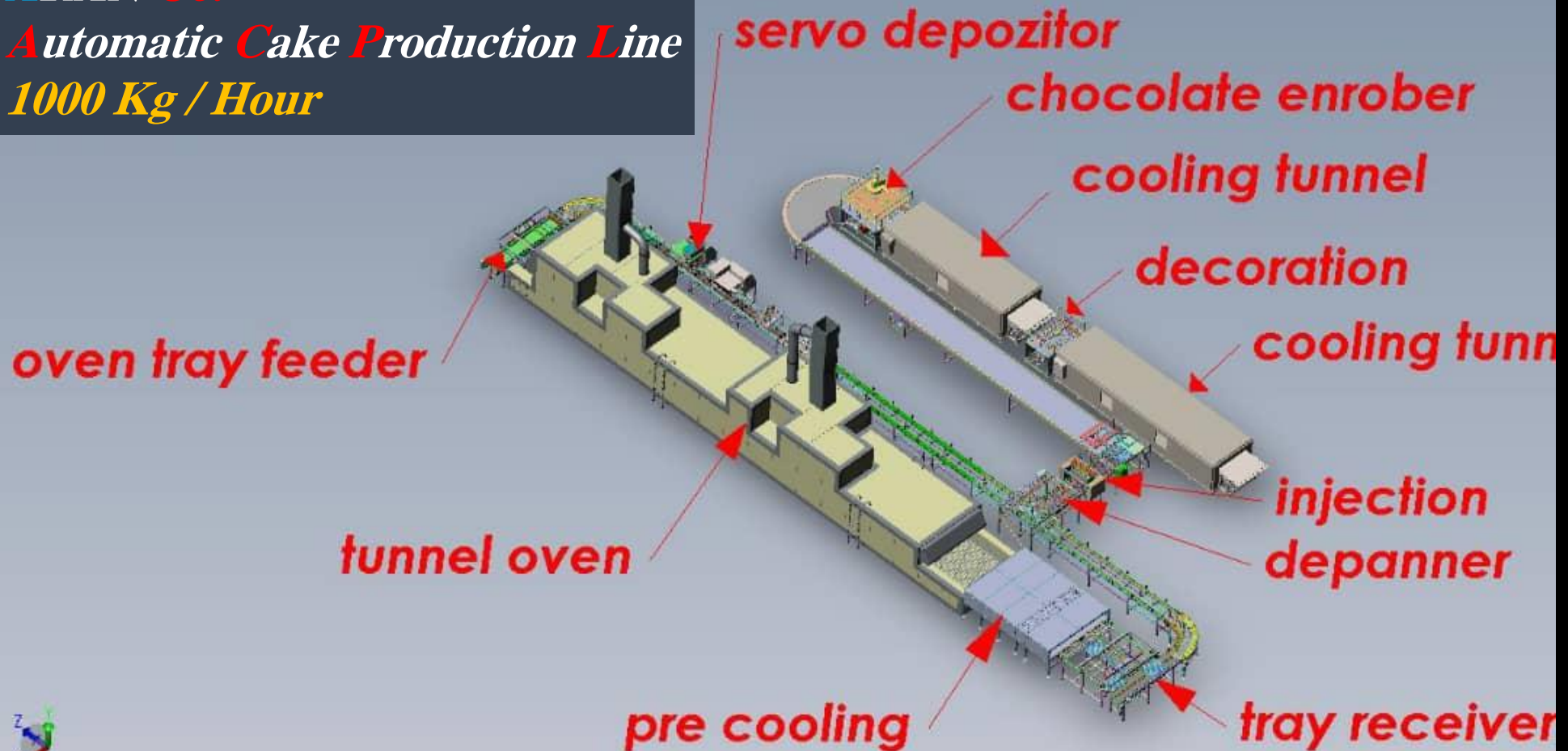

تصویر سازی از مجموعه ها  
قبل از ساخت توسط نرم  
افزارهای مهندسی



3D Modeling & Illustration of  
Machines with The Most Up To Date  
Engineering & Design Softwares





editorial office

trade leaders' club  
CLUB LÍDERES DEL COMERCIO

Madrid, March 15th 2005



NOAVARAN SANAYE KALAYE ARAN  
No. 643, 3Rd Alley, East Zereshki St.,  
Tajbakhsh St., Km. 24 Karaj Special Rd.  
TEHRAN  
IRAN

Attn. The General Director

Dear Sir,

Following the opinion polls that we have carried out among the 7.000 members of the TRADE LEADERS' CLUB in 95 countries, your firm has been selected for its excellent brand image within your sector and geographical area. For this reason, the Selection Committee for the INTERNATIONAL AWARD FOR THE BEST TRADE NAME (New Millennium Award) has the honour of informing you that the trophy will be awarded to NOAVARAN SANAYE KALAYE ARAN in this year's edition of these awards, to be held in Paris on coming May 23rd. On the occasion of the 30th anniversary of the trophy, it will be denominated GOLDEN AWARD FOR THE BEST TRADE NAME (New Millennium Award) in order to reflect its exclusivity character. The Director of your company will also receive the gold badge "Global Quality Management" as a special work recognition.

Editorial Office and the Trade Leaders' Club will make a public award presentation of the trophy to the selected companies during the lunch to be held the Hotel Méridien Etoile, (Paris) on May 23rd next. The ceremony is to be presided over by the trade authorities, diplomatic representatives of the participating companies, and with the presence of representatives of renowned prestige from forty countries.

There will also be a working session for the purpose of making a public presentation of the companies receiving awards in order to promote mutual knowledge and commercial relationships between all of the attending businessmen.

We would ask you to reply by fax by sending the "confirmation of attendance" form duly completed and signed. If you require more information please contact Mr. Ricardo Roso at the below indicated address or visit our web site: [www.tradeleadersclub.com](http://www.tradeleadersclub.com).

We look forward to hearing from you and send you our best regards.

Arsenio Pardo Rodriguez  
Chairman.

Enc. Information concerning the trophy.  
Web site: [www.tradeleadersclub.com](http://www.tradeleadersclub.com)

افتخارات بين المللى  
شرکت نوآوران صنایع کالای آران

INTERNATIONAL  
GOLDEN AWARD FOR  
THE BEST TRADE NAME  
2005

حضور شرکت نوآوران صنایع کالای آران  
نمایشگاه توانمندی های جمهوری اسلامی ایران در کنیا  
IRAN EXPO IN KENYA 2008





# ۱۷ سال حضور شرکت نوآوران صنایع کالای آران نمایشگاه تخصصی شیرینی و شکلات و مواد غذایی IRAN CONFECTIONERY EXHIBITION







حضور شرکت نوآوران  
صنایع کالای آرآن  
در فروم تجاری  
ایران و عراق



**IRAN & IRAQ  
COMMERCIAL  
FERRUM**

# ایجاد واحد تولید مواد غذایی جهت نمایشگاه دائمی و تحقیق و توسعه بر روی کارکرد ماشین آلات





# ایجاد واحد تولید مواد غذایی جهت نمایشگاه دائمی و تحقیق و توسعه بر روی کارکرد ماشین آلات





***Noavaran Sanaye Kalaye ARAN Co.***

**شرکت نوآوران صنایع کالای آران**

**Contact us**

**ارتباط با ما**

**Email :**

**[Aran.Machinery@gmail.com](mailto:Aran.Machinery@gmail.com)**

**: ایمیل**

**[kam.kashaf@gmail.com](mailto:kam.kashaf@gmail.com)**

**Tel. : +98 – 21 – 88658592**

**: تلفن ۰۲۱-۸۸۶۵۸۵۹۲**

**Mob. : +98 – 9123541855**

**: موبایل ۰۹۱۲۳۵۴۱۸۵۵**

**+98 – 9121446457**

**۰۹۱۲۱۴۴۶۴۵۷**



**[https://t.me/aran\\_co](https://t.me/aran_co)**



**[https://chat.whatsapp.com/aran\\_co](https://chat.whatsapp.com/aran_co)**

باتشكر